

PHP50PLUS



Presse d'atelier hydropneumatique avec translation latérale du piston 50 tonnes

LES + PRODUITS

- Conception compacte et fonctionnelle
- Utilisation manuelle ou pneumatique par pédale
- Toutes les actions sont effectuées par pédale
- Eléments hydrauliques placés à l'intérieur du châssis
- Table de travail réglable en différentes hauteurs
- Levier extensible permettant une approche fine ou rapide
- Manomètre avec amortissement dans le châssis
- Possibilité de fixation au sol
- Compartiment rangement d'outils
- Livrée avec prisme plat et V réversible

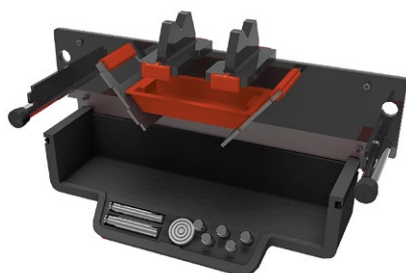

Livrée avec prisme plat et V réversible



Fonctionnement par pédales

OPTION

Kit de poinçons

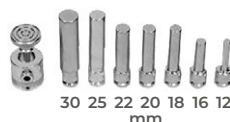

30 25 22 20 18 16 12 mm

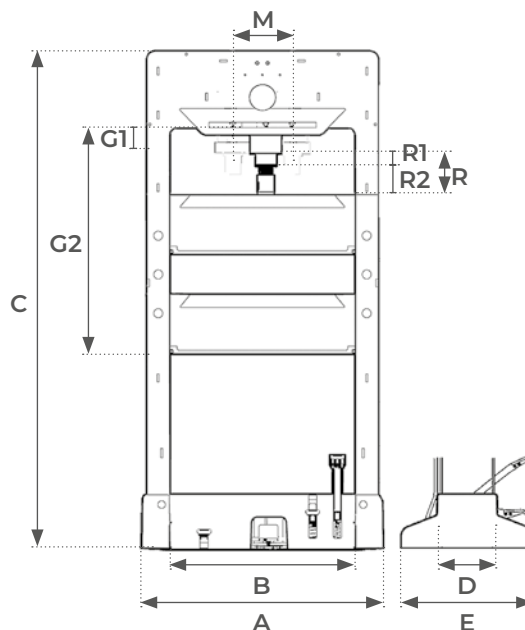

Modèle		PHP50PLUS
Capacité	t	50
Longueur totale A	mm	890
Largeur totale B	mm	720
Hauteur totale C	mm	1920
Largeur montant D	mm	195
Longueur intérieure E	mm	490
Hauteur travail mini G1	mm	80
Hauteur travail maxi G2	mm	465
Translation latérale M	mm	229
Hauteur corps vérin R2	mm	120
Course vérin R1	mm	75
Hauteur totale vérin R	mm	229
Poids	kg	225